

Elektromos csörlő 230V 500kg/999kg



Használati utasítás
Az eredeti utasítások fordítása

CE

A piktogramok leírása



Munka közben mindig viseljen védősisakot.



Munka közben mindig viseljen védőkesztyűt.



A személyzet soha nem maradhat emelt teher alatt!



Az első indítás előtt olvassa el a kezelési útmutató tartalmát.

A csörlő megnevezése

A csörlőt építőipari vagy mezőgazdasági munkák elvégzésére tervezték. A berendezés teher emelésére használható ellenőrzött körülmények között. Ezenkívül lehet rakomány vontatására használják, de a csörlővel történő lehorgonyzás tilos. A berendezés nem alkalmas szerkezeti és teherhordó elemek kiegyenlítésére vagy stabilizálására. Emberek és állatok emelésére sem használható. Az emelni kívánt tehernek rögzítettnek kell lennie, nem lehet olyan terheket emelni, amelyeknél a súlypont mozog, például tartályokat.

folyékony vagy ömlesztett anyaggal. A súlypont megváltozása a rakomány destabilizálódásához vezet! Tilos továbbá a csörlőt teherrel, például lógó csillárokkal vagy díszítőelemekkel együtt hagyni.

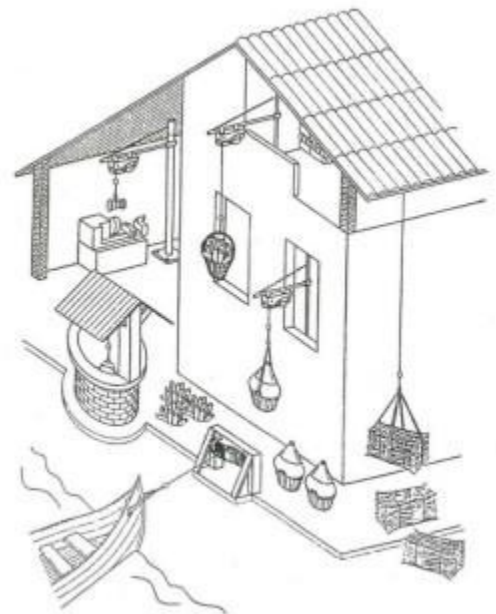

Külső leírás



1. Elektromos doboz, kondenzátorház

2. Csörlődob

3. Vezető

4. Hook

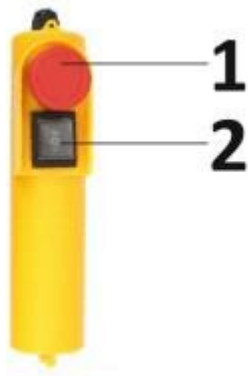

1. A biztonsági gomb, ha a vezérlőgomb be van zárva, kikapcsolja a tápellátást.

2. Vezérlőgomb fel/le.

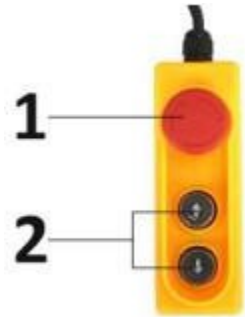

Biztonságos munkavégzés a csörlővel

Minden ajánlást és előírást el kell olvasni.

Az alábbi ajánlások be nem tartása áramütést, tüzet vagy súlyos sérülést okozhat. Az alábbi szövegben használt "elektromos szerszámok" kifejezés a hálózatról működtetett elektromos szerszámokra vonatkozik. A kézikönyvet elolvasás után meg kell őrizni, és eladás esetén a csörlővel együtt kell átadni.

Személyek biztonsága

Legyen óvatos az elektromos szerszámokkal végzett munka során, minden tevékenységet óvatosan és körültekintően kell végezni. Ne használjon elektromos szerszámokat, ha fáradt vagy kábítószert, alkohol vagy gyógyszer hatása alatt áll.

1. Viseljen egyéni védőfelszerelést.
2. Kerülje el a szerszám véletlen elindítását. Győződjön meg róla, hogy az elektromos szerszám ki van kapcsolva, mielőtt a dugót a konnektorba dugja.
3. Kerülje a természetellenes testhelyzeteket a munka során. Biztosítson stabil munkapozíciót és egyensúlyt.
4. Mindig gondoskodjon arról, hogy mobiltelefon vagy rövidhullámú rádió segítségével kapcsolatba tudjon lépni az orvosi segítséggel.
5. A csörlő működtetésekor soha ne fogja meg a kötelet, fennáll a kézbe kapás veszélye, ami maradandó károsodást okozhat!
6. Vontatáskor a kezelőnek ébren kell lennie, ez egy kényelmes pont a rakomány megfigyelésére.
7. Soha ne tartózkodjon a rakomány alatt vagy közvetlen közelében! A leszakadó fogantyú a teher leeséséhez vezet, ami valós veszélyt jelent a járókelőkre, vagy társak.

Elektromos biztonság

1. Az elektromos szerszám dugaszának védőföldeléssel ellátott aljzatba kell illeszkednie. Dugó az elektromos szerszámok és a védőföldeléssel ellátott aljzat csökkenti az áramütés veszélyét.
2. A berendezést védeni kell az esőtől és a nedvességtől. Az elektromos szerszámba bejutó víz növeli az áramütés veszélyét.

3. Soha ne használja a tápkábelt más tevékenységekre. Soha ne hordozza az elektromos szerszámot a vezetéknél fogva, és ne használja a vezetékét a készülék felakasztására. Tilos továbbá a dugót a zsinór meghúzásával kihúzni a konnektorból. A kábelt védeni kell a magas hőmérséklettől, és biztonságos távolságban kell tartani az olajtól, az éles szélektől vagy a berendezés mozgó részeitől.

4. Ha az elektromos szerszámot kültéren használja, használjon olyan hosszabbító kábelt, amely szintén kültéri használatra alkalmas.

5. Ha nem lehet megakadályozni az elektromos szerszámok használatát nedves környezetben, használjon áramvédő készüléket. A telepítést és a rögzítést szakképzett szakembernek kell elvégeznie.

6. Ne szerelje szét a csörlőt, és ne távolítsa el a felszerelését. Minden emelkedő vagy fedél a védelmet szolgálja, eltávolításuk jelentősen növeli a kockázatot a berendezéssel való munkavégzés során.

Biztonság a munkahelyen

1. A munkahelyet tisztán és jól megvilágítva kell tartani. A rendetlen munkahely vagy a kivilágítatlan munkaterület baleseteket okozhat.

2. Ne üzemeltesse ezeket az elektromos szerszámokat robbanásveszélyes környezetben, pl. gyúlékony folyadékok, gázok vagy folyadékok. Az elektromos szerszámok munka közben szikrákat termelnek, amelyek gyulladást okozhatnak.

3. Az emelés során nem tartózkodhatnak a munkaterületen járókelők, a teher meglazulása és lezuhanása veszélyt jelent az alatta tartózkodó személyekre.

4. A munkahelyet meg kell jelölni és védeni kell a járókelők lehetőségétől.

5. Ha a munkát olyan területen végzik, ahol más munkavállalók is dolgoznak, az emelést érzékeléssel kell végezni. A csörlő kezelője felelős a teher stabil emeléséért. A biztosító megfigyeli a teher alatti területet, és biztosítja a területet, mielőtt más munkások megérkeznek.

6. Semmilyen körülmények között nem lehetnek személyek vagy bármilyen tárgyak az emelt teher alatt, és legalább 2 méterre a teher szélétől. A teher bal oldali tárgyakra történő leejtése azok felrobbanását vagy eldobását okozhatja, ami személy- és vagyonveszélyes.

Csőrlő felszerelése

A csörlő egy acél alapra van szerelőfuratokkal felszerelve, az alapon lévő furatok a csörlő betonlaphoz való rögzítésére szolgálnak.

A telepítés során győződjön meg arról, hogy az alap, amelyhez a csörlőt csatlakoztatja, bírja a csatlakoztatott terhelést.

A csörlő által keltett rezgések a csavarok kicsavarodásához és következésképpen balesethez vezethetnek menetes rögzítések esetén használjon rögzítő alátéteket önzáró anyákkal együtt. Biztosítani kell a biztonságos és tartós rögzítést. Figyelembe kell venni a rögzítési pontra ható oldalirányú erőket, amelyek a teher szétlendülése esetén jelentkeznek.

FIGYELEM! Szigorúan tilos a csörlőt a tető vagy a csarnok szerkezeti elemeihez rögzíteni, amelyen dolgozik, a szerkezeti elemek sérülése az épület összeomlásához vezethet!

A csörlőt a tető alatt kell rögzíteni. Ügyeljen a megfelelő szellőzésre, az elektromos motor hőt termel. Ezenkívül stabil helyet kell biztosítani a berendezés kezelőjének.

Villanyszerelés

A készülék telepítésekor ügyeljen a megfelelő áramellátásra. A tápkábel hosszának növelése mellett annak keresztmetszetét is növelni kell. Ha az alkalmazott tápkábel keresztmetszete túl kicsi, feszültségesés következik be, és ennek következtében megnő az áram a kábelen és magán a motortekercselésen. Ez a hatás abban nyilvánulhat meg, hogy a terhet nem lehet felemelni, vagy akár le is eshet emeléskor. Az elektromágneses fékmechanizmus nem igényel nagy áramot, ezért ha a motor nem kap megfelelő mennyiségű áramot, a teher a "fel" gomb megnyomása ellenére is elkezd leesni.

Egy ilyen jelenség figyelmen kívül hagyása veszélyes helyzetet teremt, és a csörlő elektromos motorjának égéséhez vezet. A fentiekkel összefüggésben a berendezés áramellátására szolgáló elektromos szerelést engedéllyel rendelkező villanyszerelőnek kell elvégeznie, aki a kábel vastagságát a felhasznált anyag és a vezeték típusának figyelembevételével használja.

Ha a csörlőt nem állandó helyen használja, ahol hosszabbító kábel használata szükséges, kövesse az alábbi táblázatot.

Tápkábel hosszaTápkábel vastagsága

Legfeljebb 20	méter	2 x csörlő kábel keresztmetszete
20 és 50	méter között	4 x a csörlő kábel keresztmetszete

A fenti átalakítás a réz sodrott huzallal ellátott hosszabbítókábelre vonatkozik.

Elektromos csörlő használata

FIGYELMEZTETÉS - Kérjük, használat előtt olvassa el az alábbi szabálylistát.

FIGYELMEZTETÉS - A csörlőt csak tapasztalt kezelő kezelheti saját maga! Ha a kezelő tapasztalatlan, legalább 50 órát kell dolgoznia egy tapasztalt személy irányítása alatt. Az így szerzett tapasztalat lehetővé teszi az önálló biztonságos munkavégzést a jövőben.

1. Az elektromos aljzatoknak teljesen működképesnek kell lenniük, ha sérültek, ne csatlakoztasson hozzájuk szerszámokat anélkül, hogy előbb megjavítaná azokat.
2. Az áramütés elkerülése érdekében ne felejtse el földelni és kerülje el a dugó vízzel való érintkezését.
3. A gép bekapcsolásakor ügyeljen arra, hogy a gyermekek és a közelben tartózkodók ne kerüljenek a gép közelébe.
4. Ne húzza meg a zsinórt, hogy kihúzza a dugót.
5. A berendezést védeni kell a fagy és a hideg hőmérséklet ellen.
6. Ha a csörlő nem reagál, és nem emeli fel a terhet, nem kell újra megnyomni a felhúzás gombot. Ez azt jelenti, hogy a súly túl nagy, és csökkenteni kell.
7. A munka megkezdése előtt ellenőrizze, hogy a fémkábel megfelelően fel van-e tekerve a dob köré, és a képen látható módon néz-e ki.

8. Kategorikusan tilos a tárgyakat kihúzni vagy csörlővel rögzíteni, a kötélt rugalmas, a benne felhalmozott energia a rögzítés feloldásakor a tárgy kilövését okozza. Ugyancsak tilos az éktelenkedő tárgyak felemelése.

9. Ismeretlen súlyú terhek emelése tilos.

10. Tilos olyan terheket emelni, amelyek nem a csörlő alatt vannak, a csörlőre ható oldalirányú terhelés annak sérüléséhez és veszélyes helyzetekhez vezethet.

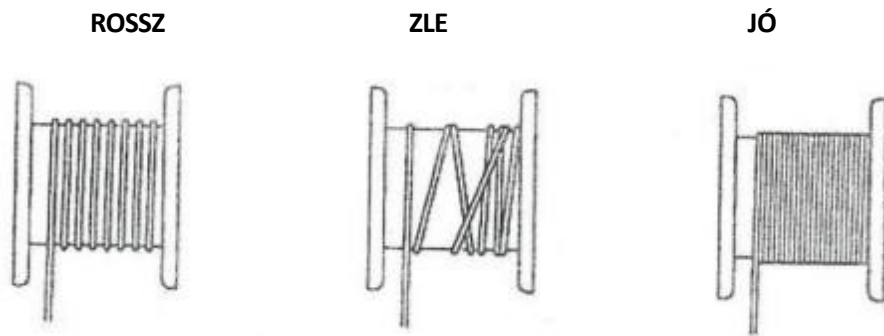

11. Ellenőrizze az emelni kívánt teher súlyát, az nem haladhatja meg a csörlő kapacitását.

12. Legalább négy kötéltekerccset hagyjon a dob körül, hogy minimálisra csökkentse a kötélt elcsúszásának kockázatát.

13. A kötéltörése vagy a szálak sérülése esetén a kötelet azonnal ki kell cserélni a gyártó által ajánlott eredeti termékekre.

14. Győződjön meg róla, hogy minden kapcsoló a megfelelő (kikapcsolt) állásban van, mielőtt a készüléket a hálózatra csatlakoztatja.

15. A rakomány leengedésekor és a stop gomb megnyomásakor a rakomány még néhány centimétert leenged. Ez a tehetetlenség jelenségének köszönhető, és ez egy normális helyzet.

16. A csörlő felszerelése után legalább 10 kg-os terhelépróbát kell végeznie, mielőtt elkezdené magát a terhet emelni. Ez lehetővé teszi, hogy ellenőrizze a berendezés működését teljes magasságban.

az adott helyen használják. A terhelést a kötélt megfeszítésére használják. A felhasznált acél drótkötél természetes rugalmassággal rendelkezik, a terhelés nélküli tekerccselés összegabalyodást okoz.

- FIGYELEM! A készülék nem rendelkezik hőkapcsolóval. Ha a gép túlterhelt és a motor felmelegszik, állítsa le a feltekerést/leeresztést, várjon egy pillanatot, hogy a motor teljesen lehűljön. A motor futási ideje nem haladhatja meg a 10 percet.

A teher emelése

A teher emelésekor különös gondossággal kell eljárni, a kötélen lévő teher érzékeny a szélre, ütközésre vagy lengésre, soha ne rögzítsen további köteleket a teher stabilizálása érdekében. Kövesse az alábbi pontokat.

1. Mielőtt elkezdené a teher emelését, győződjön meg róla, hogy az megfelelően rögzítve van.

2. A terhet a súlypont mögött kell rögzíteni.

3. Ha a helyiségen kívül dolgozik, győződjön meg róla, hogy a szél nem ingatja meg a rakományt.

A teher felemeléséhez nyomja meg a vezérlőkazetta gombját, a csörlő elkezd felhúzni a kötelet.

Emeléskor ne feledje a kötélni rugalmasságát, tilos pulzálóan kattintani az emelőgombot a kívánt magasság elérése érdekében. Ez a kötélni és a gémnre, amelyhez a csörlő csatlakozik, további erők fellépéséhez vezet. Ezenkívül a vezérlő kazetta kapcsoló gyorsabb elhasználódásához vezet azáltal, hogy az érintkezőinek ívét előidézni.

A terhelés csökkentése

Győződjön meg róla, hogy nincsenek alatta emberek, állatok vagy tárgyak, mielőtt elkezdené a leeresztést.

Nyomja meg a vezérlőpatront a bootolás megkezdéséhez. A csörlő elkezd a kötélni letekerését. Ügyeljen arra, hogy elkerülje a vezérlőkazetta gombjának pulzálását, mivel emelés esetén ez negatív hatással van a berendezésre és a biztonságra.

FIGYELMEZTETÉS: Áramkimaradás esetén a dob elektromágneses fékje blokkolja a rakomány mozgását. Azonnal tájékoztatni kell a munkatársakat a helyzetről, és biztosítani kell, hogy munkahelyen, a kötélni lógó teher veszélyt jelent, nem szabad megpróbálni a terhet egy másik eszközzel leengedni, vagy egy másik csörlőhöz csatlakoztatni. Közvetlenül az áramellátás helyreállítása után a le kell engedni a terhet, és az újbóli felemelés előtt ellenőrizni kell, hogy megfelelően rögzítve van-e.

Kötélcsga

Munkavégzés során megengedett az egy csigából álló több csigás fogaskerekek használata. Tilos több csigából álló több csigakerék használata, a csörlőkeretre ható erők annak károsodásához vezethetnek.

A csörlő teljes kapacitásának kihasználásához használja a mellékelt kötélcsgát, rögzítse a csörlőhorgot a csörlőkerethez a kijelölt helyen. A terhet a csigára kell felfüggeszteni.

Ez a konfiguráció lassítja a teher emelését, miközben növeli a csörlő erejét.

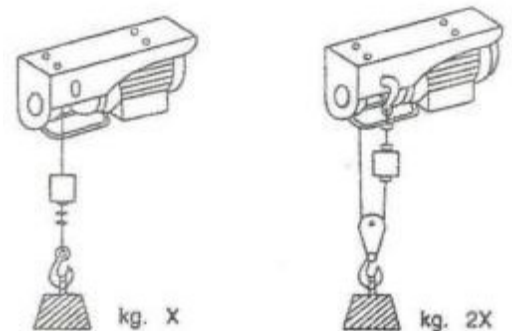

Karbantartás

A csörlő gyári paramétereinek fenntartása és a biztonságos használat érdekében csak a berendezés gyártója által ajánlott eredeti pótalkatrészeket használjon. Rendszeres karbantartás és tisztítás felszerelés pozitívan befolyásolja a csörlő működését és élettartamát. A karbantartást és tisztítást csak tapasztalt és kipihent karbantartó szakember végezheti. Tilos beavatkozni a csörlő szerkezeti és biztonsági jellemzőibe. A karbantartás megkezdése előtt a berendezés áramellátását meg kell szakítani.

Tisztítás

Ne használjon aktív vegyszereket, oldószereket, nyomott vizet vagy nagynyomású levegőt a csörlő tisztításához. Használjon sűrített levegőt, legfeljebb 2

rudak, a szilárd szennyeződéseket puha kefével és nedves ruhával távolítsa el. A karbantartás során végezze el a csörlőkeret és a kötél vizuális ellenőrzését, hogy keressen lyukakat és repedéseket.

Kenés

Az acélelemek kenése és korrózió elleni védelme során ügyeljen arra, hogy minden fogantyú és kampó mentes legyen a kenőanyagtól, ezek olyan elemek, amelyek jó tapadást és fogást igényelnek.

A karbantartás során meg kell kenni a csörlőhordozó kábelt. Ez kiküszöböli a belső súrlódást a használat során, ami csökkenti a szálak megrepedésének kockázatát, megvédi a kötelet a korróziótól, és a kötél simán dolgozik a vezetőszerkezet kerekein vagy görgőin, aminek köszönhetően többek között elkerülhetjük a kötél csavarodását és ezáltal - a horogcsiga csavarodását. A kenéshez drótkötelekhez tervezett kenőanyagot kell használni, amely olyan penetrálószeret tartalmaz, amely lehetővé teszi, hogy a kenőanyag behatoljon a kötél belsejébe és behatoljon annak belső szerkezetébe. A kenés után le kell törölni a kötelet, és ezáltal el kell távolítani a következőket felesleges kenőanyag, amely a felfüggesztésre vagy a szíjtárcsára folyhat.

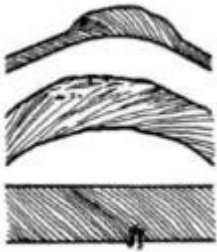

Ezenkívül a felesleges kenőanyag pollen és por felhalmozódásához vezet a kötélen, ami kedvezőtlenül befolyásolja annak élettartamát. A kötél karbantartása során a kötelet egyidejűleg ellenőrizni kell, ha a kötél rostjain látható repedések vannak, azonnal ki kell cserélni.

A mozgó elemek, mint például a kar végtengelye, teflon- vagy grafitalapú műszaki kenőanyaggal kenhetők.



Tárolás / szállítás

Ha a csörlő tárolására az üzemi szezonon kívül van szükség, a karbantartási tevékenységeket el kell végezni. A csörlőt száraz, állandó hőmérsékletű helyiségben kell tárolni, amely nem hozzáférhető gyermekek vagy illetéktelen személyek számára.

Ha szállításra van szükség, a készüléket csak a jármű csomagterében szállítsa. A rakományt övekkel vagy szállítókötelekkel kell védeni a mozgástól. A csörlőkötelet teljesen be kell tekerni a dobba.

Műszaki leírás

MODELL	M80785	M80787
Max. terhelés 1 kötél	300	500
Max. terhelés 2 kötél	600	999
Hatótávolság 1 kötél	30	30
2. hatótávolság kötelek	15	15
Kötél átmérője	5 mm	6 mm
Sebesség 1 kötél/2 kötél	13-22 m/min	9-17 m/min
Áramkör áram	5,6 A indítás 20 A	6,9 kezdő 21 A
Max. Teljesítmény	1,3 kW	1,6 kW
Feszültség	230 V 50 Hz	230 V 50 Hz
Zajszint (LwA)	85 dB(A)	85 dB(a)
Zajszint (LpA)	80 dB (A)	80 dB (A)
Nettó súly (kg)	27	32.4

Jótállási feltételek

A 136/2002 sz. törvény értelmében az Ön által megvásárolt termékre az eladástól számított 24 hónapos garancia vonatkozik. Kereskedelmi vagy kereskedelmi célokra használt áruk vásárlása esetén

üzleti tevékenység esetén a jótállási idő 12 hónap. A garancia csak akkor érvényes, ha a termékeket a használati utasításnak és a felhasználási módnak megfelelően használják.

A garancia nem terjed ki a természetes elhasználódásnak, a túlterhelésnek, a termék rendeltetésétől eltérő célra történő használatának, valamint a szállítás vagy a nem megfelelő (nem szakszerű) kezelés által okozott hibákra. Nem megfelelő kezelésnek tekintjük azt a példát, amikor nem tartották be a kezelési útmutatót és a termék kezelésére vonatkozó, általánosan kötelező érvényű előírásokat. Hasonlóképpen értékeljük az ajánlott karbantartáson túli, nem szakszerű javítási kísérletet is.

A garancia kizárólag az anyaghibák, a gyártási összeszerelési vagy feldolgozási technológia hibái által okozott hibákra vonatkozik.

A garanciára való hivatkozás joga megszűnik:

- 1) a terméket nem a használati utasításnak megfelelően használták
- 2) a gyártó előzetes írásbeli hozzájárulása nélkül bármilyen beavatkozás történt a gép tervezésébe.
- 3) a terméket a rendeltetésétől eltérő körülmények között vagy célokra használták fel

- 4) a termék egy részét nem eredeti alkatrészre cserélték ki
- 5) a termék károsodása vagy túlzott elhasználódása a nem megfelelő karbantartás miatt következik be
- 6) külső mechanikai, termikus vagy kémiai hatások által okozott károkat
- 7) a hibákat a termék nem megfelelő tárolása vagy kezelése okozta
- 8) a terméket (a terméktípusra vonatkozóan) agresszív környezetben használták, pl. poros, párás környezetben.
- 9) a terméket a megengedett terhelést meghaladóan használták

A garancia nem terjed ki azokra az elemekre, amelyek normál működésük miatt várhatóan elhasználódnak (pl. a szénszálak, gyújtógyertyák stb. kopása).

A termékek üzemeltetéséhez csak az ajánlott tartozékokat és eredeti pótalkatrészeket használja.

A hiba felfedezése után azonnal reklamáljon a terméket értékesítő kereskedőnél, és érdeklődjön a javítási lehetőségekről egy hivatalos javítóműhelynél. Ha az Ön által bejelentett hiba nem tartozik a jótállás hatálya alá, akkor az ellenőrzéssel, valamint az összeszereléssel és szétszereléssel kapcsolatos munkálatokról és költségekről számlát állítunk ki Önnek.
alkatrészek.

Reklamáció esetén nyújtson be egy megfelelően kitöltött jótállási jegyet vagy más, az eladás dátumával ellátott vásárlást igazoló dokumentumot.

A terméket tiszta, megfelelően megtisztított, portól és szennyeződésektől mentes állapotban adja be javításra. A hiba pontos diagnosztizálásához küldje be a termékkel együtt az eredeti tartozékokat.

Szállítási szolgáltatással történő szállítás esetén öntse ki a termékből az el nem fogyasztott üzemanyagot és olajat. A terméket megfelelően csomagolja, lehetőleg az eredeti csomagolásban, hogy ne sérüljön meg. A nem megfelelő csomagolásból eredő károk nem fogadhatók el garanciális hibaként!

A motorokban csak a megfelelő besorolású üzemanyagokat és olajokat, illetve a márkakereskedő által ajánlott üzemanyagokat és olajokat használjon. A nem megfelelő üzemanyagok és olajok használata által okozott károkat nem ismerjük el.